

## manual de aplicación de pegatinas de vinilo

### Limpieza de la superficie de aplicación

Incluso si parecen limpios, todos los soportes deben limpiarse según el procedimiento siguiente:

- Limpiar con agua jabonosa y después aclarar bien con agua clara (no dejar residuos de jabón sobre el sustrato).
- Desengrasar el soporte con la ayuda de alcohol isopropílico o de gasolina.
- Secar la superficie con la ayuda de un papel limpio que no se deshaga, de una tela o de un trapo seco mientras que el alcohol isopropílico o la gasolina no se han evaporado todavía.

### Aplicación del vinilo sobre una superficie

Son posibles dos técnicas de aplicación: el método húmedo o el método seco. El método a seguir se elegirá en función del tamaño de la decoración a aplicar así como de la complejidad de la superficie a decorar. **El método más seguro y recomendado es el método seco.**

### Aplicación por el método húmedo

Con este método de aplicación, la adhesión inicial es prácticamente nula, lo que permite posicionar el vinilo donde se quiere y evitar la formación de burbujas de aire y de pliegues.

La adhesión se desarrolla progresivamente después de algunas horas, a medida que se va evaporando el agua.

La adhesión resulta máxima al cabo de 24 a 48 horas.

No se aconseja aplicar el vinilo siguiendo el método húmedo cuando la temperatura exterior es inferior a 15°C.

### **Ventajas de la aplicación húmeda:**

- Permite la aplicación del vinilo sobre la superficie cuando la temperatura ambiente es elevada (>25-30°C).
- Permite una aplicación más fácil de marcajes de gran formato sobre un sustrato de superficie plana o ligeramente curva.

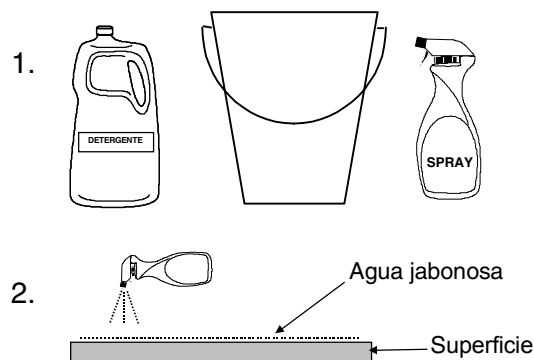

Preparar una solución de agua jabonosa (un tapón de detergente en un cubo de agua de 10 litros) y trasvasarla a un vaporizador.

Mojar la totalidad de la superficie del sustrato con la ayuda del vaporizador (una esponja o una tela no son recomendados ya que pueden dejar partículas, pelusas,...).

## manual de aplicación de pegatinas de vinilo

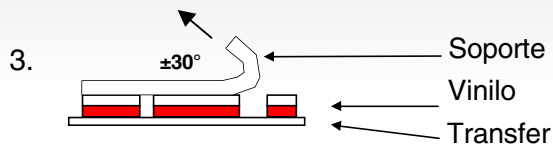

Levantar el papel protector del vinilo (y no a la inversa), situado bien plano sobre una mesa, siguiendo un ángulo de  $\pm 30^\circ$ .

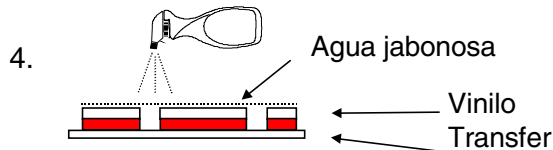

Mojar la totalidad del adhesivo con la ayuda del vaporizador.

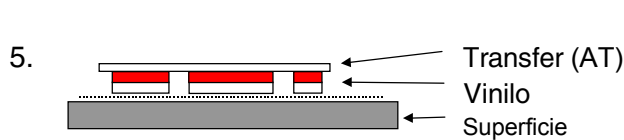

Posicionar el vinilo sobre el substrato previamente mojado. Si el vinilo no está provisto de AT, mojar la totalidad de su superficie, lo que facilitará el deslizamiento de la espátula de plástico sin rayar la superficie.

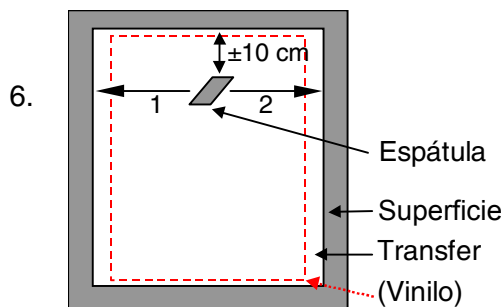

Aplicar la espátula horizontalmente partiendo del centro hacia la izquierda y después hacia la derecha y a  $\pm 10$  del borde superior del vinilo.

Apretar suficientemente para eliminar toda el agua aprisionada entre el adhesivo del film de marcaje y el substrato.

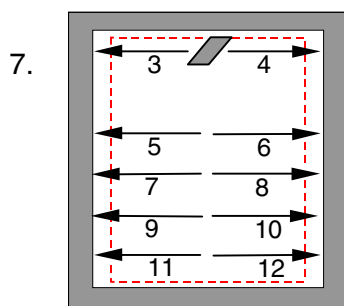

Presionar los 10 cm del borde superior a partir del centro hacia la izquierda y después hacia la derecha.

Continuar pasando la espátula horizontalmente a partir del centro hacia el exterior y por movimientos superpuestos

Verificar que no hay bolsas de agua aprisionada, si no, presionar con la rasqueta desde el centro hacia el exterior para eliminarlas.

Secar el vinilo así como los bordes.

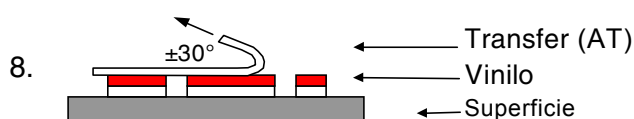

Si el vinilo está provisto de AT, levantarlo a velocidad constante y con un ángulo de delaminado comprendido entre 0 y  $30^\circ$ .

Se recomienda esperar entre 30 y 90 minutos (según la temperatura ambiente) antes de levantar el AT.

Es preferible no dejarlo más de 24 horas en contacto con el vinilo.

## manual de aplicación de pegatinas de vinilo



Al cabo de dichos 30 - 90 minutos, presionar de nuevo el film insistiendo sobre los bordes.

### Aplicación por el método seco

La aplicación en seco ofrece más seguridad para la aplicación ya que la fuerza de adhesión máxima del film de marcaje se alcanza mucho más rápidamente que en el caso de la aplicación húmeda.

La temperatura mínima de aplicación del vinilo es de 10°C.

Sobre las superficies tridimensionales que requieran una deformación del vinilo (cabezas de remaches, cavidades, soldaduras...), únicamente pueden ser utilizados el MACfleet 6500 o el film IMAGin JT 5529P. Su temperatura mínima de aplicación es de 10°C y precisa del uso de un generador de aire caliente.

### Pequeñas superficies (< 0.5 m<sup>2</sup>)

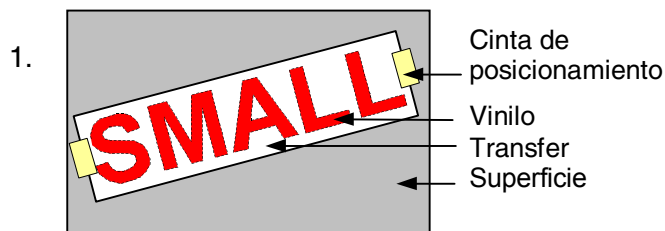

Aplicar el papel de transfer sobre el texto o el logotipo. Posicionar el texto o el logotipo SIN LEVANTAR EL SOPORTE con la ayuda de una cinta de posicionamiento en cada extremidad

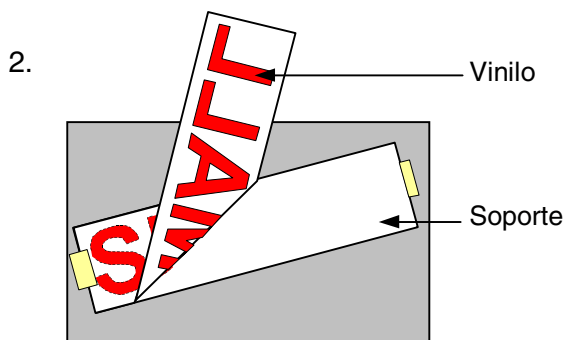

Cortar una de las extremidades de la cinta de posicionamiento. Levantar el soporte.



Reposicionar el texto o el logotipo sobre el punto de referencia dejado por el trozo de la cinta de posicionamiento. Presionar vigorosamente desde el centro hacia el exterior y por superposiciones sucesivas.

## manual de aplicación de pegatinas de vinilo

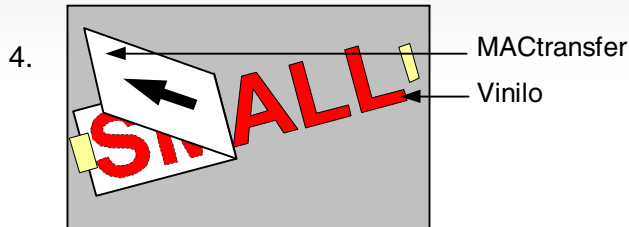

Levantar el AT a velocidad constante y con un ángulo de delaminado comprendido entre 0 y 30°.

Pinchar las eventuales burbujas de aire(\*) aprisionado entre el vinilo y el sustrato.

(\*) En el caso de « mini burbujas » de aire aprisionado entre el film de marcaje y el sustrato (burbujas de diámetro < 2 mm), no hacer nada ya que desaparecerán solas después de algunos días gracias a la permeabilidad del vinilo.

En el caso que las burbujas hicieran más de 2 mm de diámetro, proceder como sigue :

- 1 - intentar reunir las burbujas sin deformar el vinilo.
- 2 - pinchar la burbuja en un extremo.
- 3 - expulsar el aire partiendo del lado opuesto a la abertura.

### Grandes superficies planas (>1 m<sup>2</sup>) : método de la bisagra

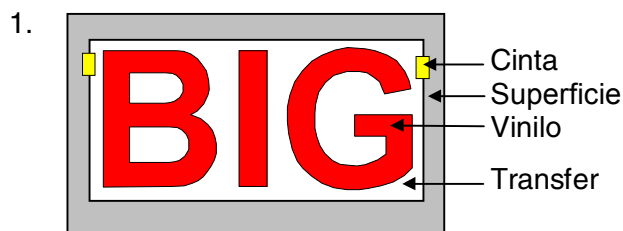

Para tales superficies, se debe aplicar un AT sobre el texto o el logotipo.

Posicionar el texto o el logotipo SIN LEVANTAR EL SOPORTE con la ayuda de una cinta de posicionamiento en cada extremidad.

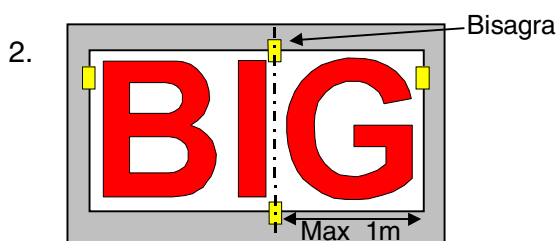

Realizar una bisagra perpendicularmente a la mayor dimensión del texto o del logotipo y al máximo a 1 metro de uno de los bordes.

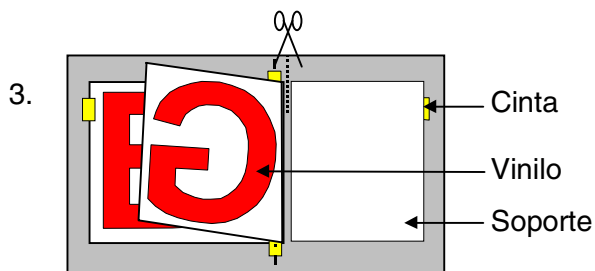

Cortar la cinta de posicionamiento. Doblar un lado de la bisagra sobre el segundo. Levantar y cortar el soporte hasta la bisagra.

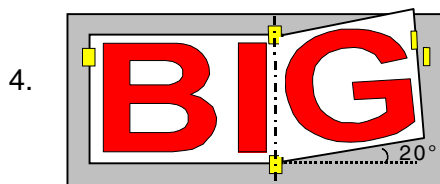

Volver a bajar el lado de la bisagra vigilando dejar un espacio entre el film de marcaje y el sustrato (ángulo de ±20°) a fin de evitar una pre-adhesión.

## manual de aplicación de pegatinas de vinilo

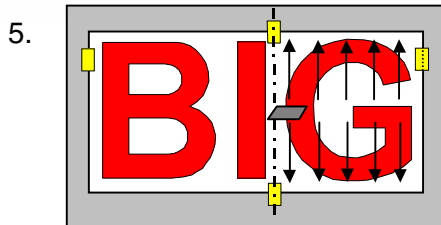

Presionar vigorosamente desde el centro hacia el exterior y por superposiciones sucesivas.

Repetir las mismas operaciones por la otra parte del texto o del logotipo.

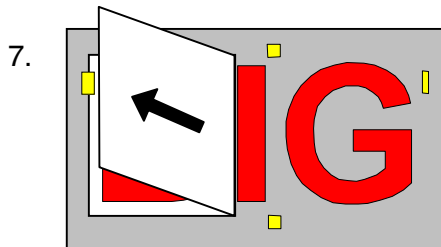

Levantar el AT a velocidad constante y con un ángulo de delaminado comprendido entre 0 y 30°.

Agujerear las eventuales burbujas aprisionadas entre el vinilo y el sustrato y presionar de nuevo.